

Befestigungsmittel		
Fenstertyp	Befestigungsschrauben	Bohrø
Holz	Senkholzschrauben 5x35 DIN 97 oder DIN 7997	3 mm
Leichtmetall	Senkblechschrauben 4,8x22 DIN 7972 oder DIN 7982 Senkblechschrauben M5x20 DIN 963 oder DIN 965 mit Einriemutter z.B. Riv-TI Nr.338 551 L-Schraube muß durch min. 2mm Profilwandung gehen.	4 mm
Kunststoff	Senkblechschrauben 4,8xL DIN 7972 oder DIN 7982 L-Schraube muß durch min. 2 Profilwandungen gehen.	4 mm

Befestigungsschrauben werden nicht mitgeliefert.

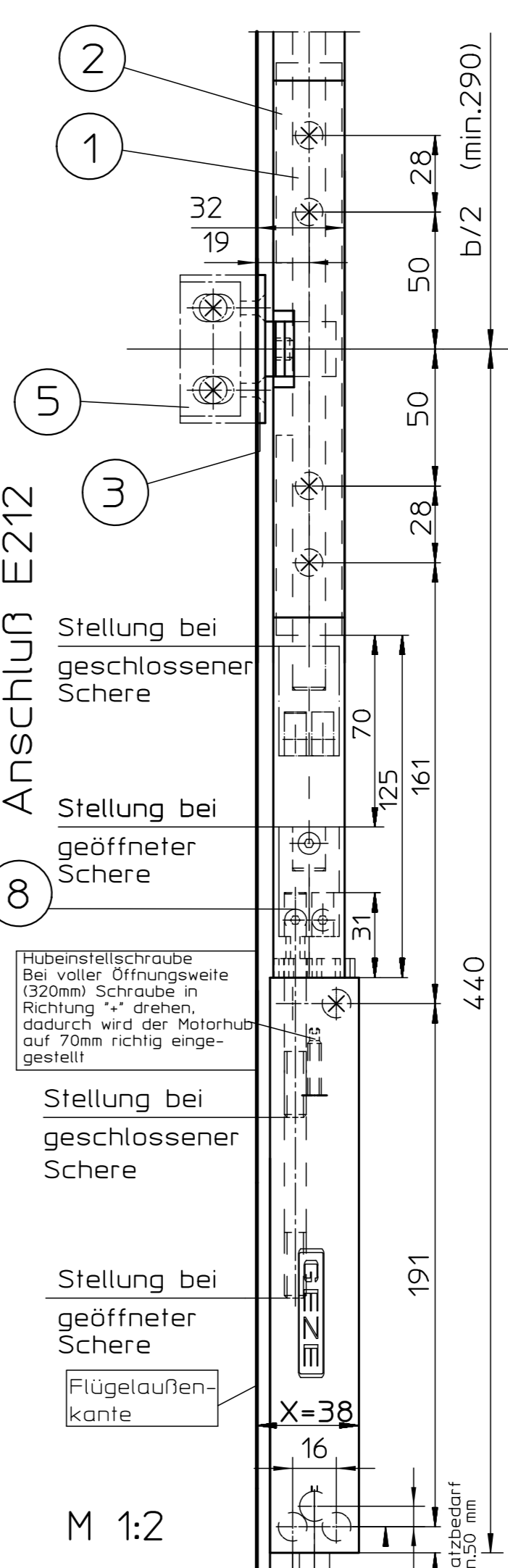
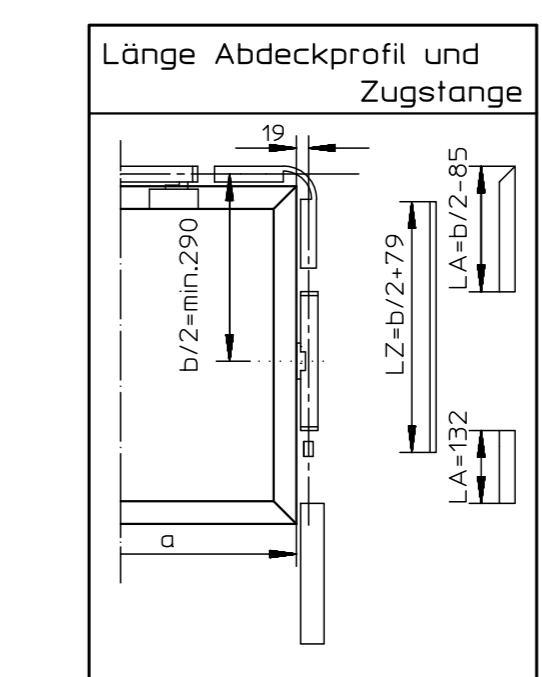
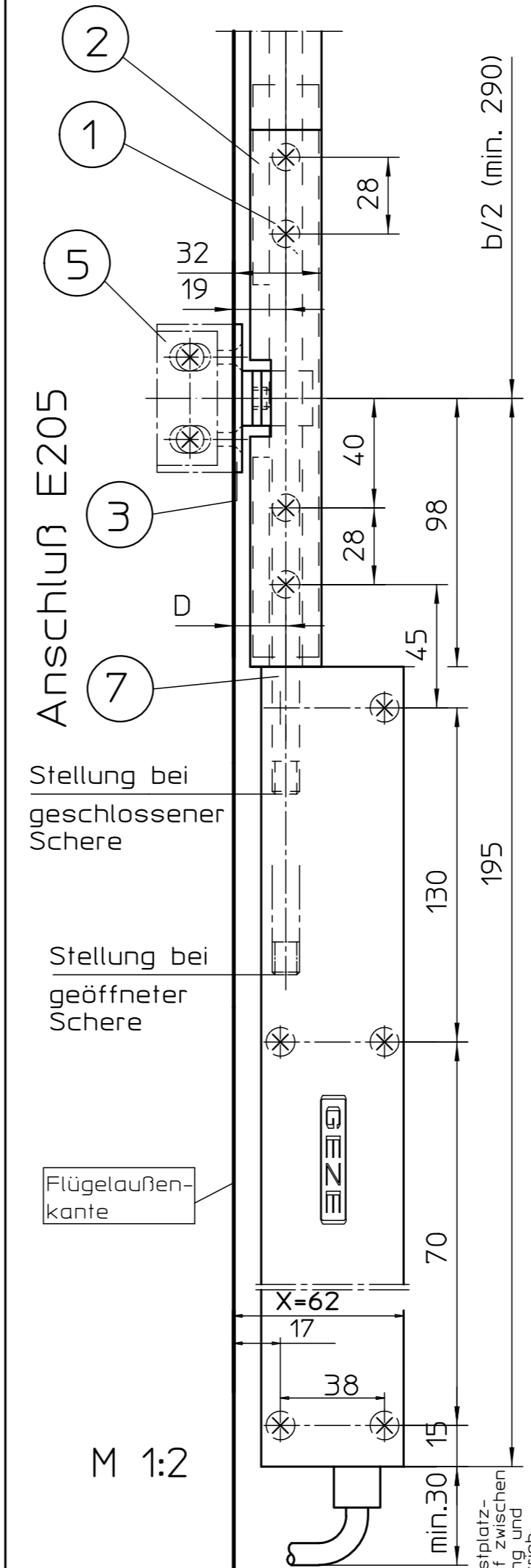
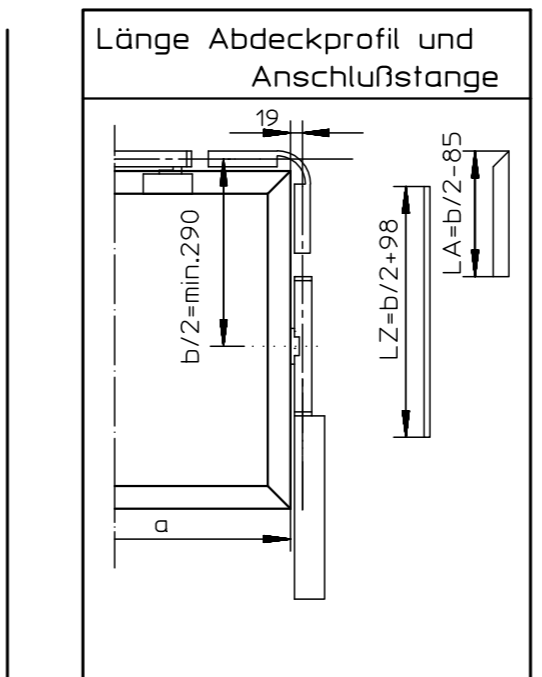

**Anwendungsbereich**

- nur mit der Schere OL 320 verwendbar
- Die Zusatzverriegelung ist bei rechter und bei linker Ableitung anschlagnbar
- das Befestigungslochbild ist Spiegelbildlich
- a = Flügelbreite min. = 770
- b = falls unten keine Leibung b = min.400mm

X = Platzbedarf seitlich  
für Handhebel X = 32mm  
für E212 X = 38mm  
für E205 X = 62mm

Außenkante Flügel bis mitte Gestänge = 19 mm

Ü = Überschlagnhöhe 0-12mm mit Zusatzwinkel  
Überschlagnhöhe 12-25mm ohne Zusatzwinkel

Fehlende Maße und Angaben siehe Einbauzeichnungen für GEZE OL 320

mit Handhebel o. Getriebe Fz100, Fz101	40424-EP-001
mit E-Antrieb E205 Vertikalmontage	40424-EP-002
für Schrägfenster m. HH o. Getriebe	40424-EP-006
mit E-Antrieb E212 Vertikalmontage	40424-EP-029

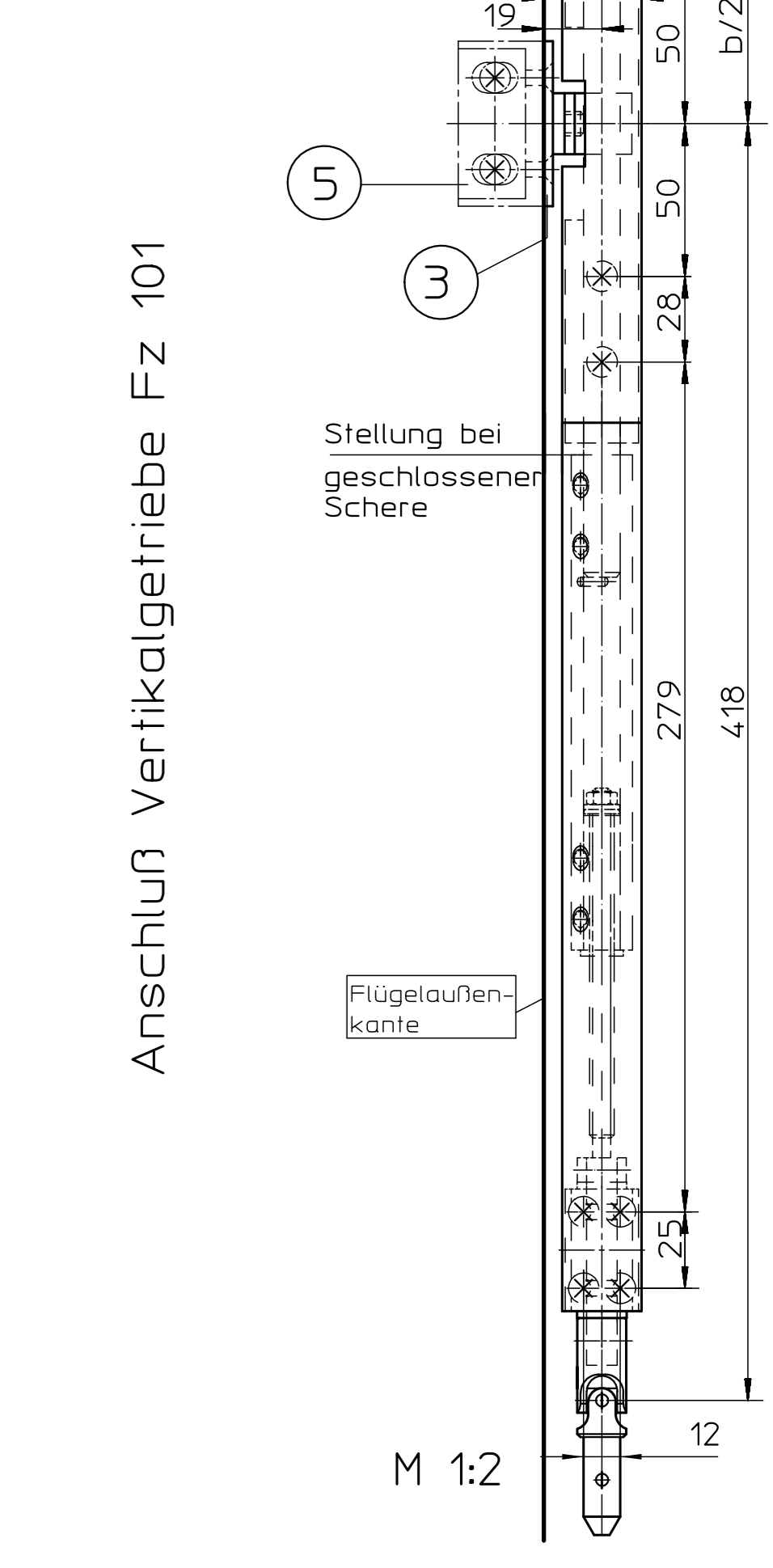
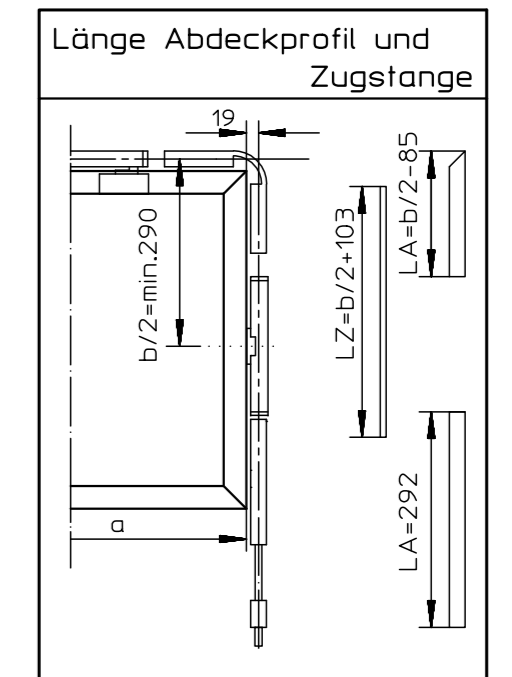

Stück	Benennung	Ident.-Nr. bei Ausführung			Stück
		EV 1	weiß 9016	RAL	
1	Zusatzverriegelung	063974	018257	013080	4
1	Verriegelung				
1	Abdeckung für Verriegelung				
1	Regelwinkel				
1	Endkappe				
5	Zusatzwinkel bei Überschlagn bis 12mm	050727	015519	013077	2
6	Eckumlenkung		058648		6
7	Anschlußstange für E205 L = 820mm L = 2000mm		059726 059727		
8	Stangenkupplung E212		008800		
	Stange ø12	- 2000 mm	053198		
		- 3000 mm	053199		
		- 6000 mm	054116		
	Abdeckprofil	- 2000 mm*	058771	018293	014258
		- 3000 mm*	058774	018294	014259
		- 6000 mm	058630	018251	013814
	*beidseitig auf Gehrung geschnitten				
	Zubehör (muss gesondert bestellt werden)				
15	Stangenführung		058653		2.2
	Stangenkupplung		059729		

00	22.06.2010	tbf5	*	Maßstab	alte techn.Nr.	Blatt / von	1 / 1
Ersatz für:		40408-0-008		Benennung			
Ersetzt durch:		OL320 mit Zusatzverriegelung - Zusatzblatt		für Handhebel, E-Antriebe E205 und E212, Vertikalgetriebe Fz101			
Datum		18.06.2010		Name		tbf5	
Bearb.		21.06.2010		Name		tbf6	
Freig.				Name			
Norm				Name			
Vers.				Name			
Datum				Name			
Name				Name			
Mitt.Nr.				Name			
Maßstab				Name			
alte techn.Nr.				Name			
Blatt / von				Name			
1 / 1				Name			
Zeichnungs-Nr.				Name			
40424-EP-008				Name			

Diese Zeichnung entspricht dem Entwicklungsstand des Zeichnungsdatums bzw. der letzten Änderungsangabe. Aus der Benutzung der Zeichnung können keine Ansprüche, gleich welcher Art, einschließlich Schadensersatzansprüche abgeleitet und gegen GEZE geltend gemacht werden. Die Zeichnung bleibt unser Eigentum und ist Dritten nur für die Vertragsabwicklung zur Benutzung überlassen. Sollten sich aus der Zeichnung ergebenden Ansprüche stehen ausschließlich die Zeichnung vorherige Zustimmung von GEZE. darf diese Zeichnung weder ververvielfältigt noch Dritten zugänglich gemacht werden.